

# **SIMONIZ**™ MC

PLATINUM SERIES • SÉRIE PLATINE

PULVÉRISATEUR HAUTE PRESSION À ESSENCE

039-8582-6

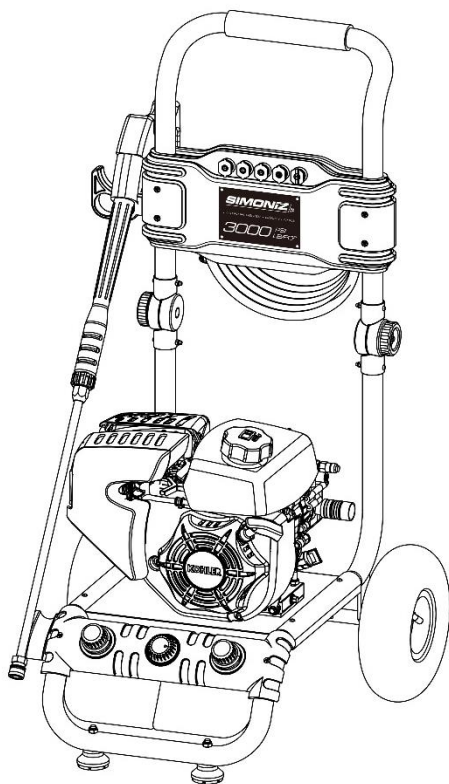

**Merci d'avoir choisi un de nos pulvérisateurs. Pour assurer la meilleure expérience possible, veuillez lire le présent guide au complet. Si vous avez besoin d'aide, n'hésitez pas à communiquer avec le service à la clientèle de Simoniz au numéro suivant :**

**1-866-4SIMONIZ (1-866-474-6664)  
1-800-544-2444 (Moteur KOHLER®)**

*N'hésitez pas à nous contacter.  
Nous sommes là pour vous aider.*



Guide d'utilisation et d'entretien



# Table des matières

---

1. Consignes de sécurité.....	3
1.1 Définitions.....	3
1.2 Consignes de sécurité .....	3
1.3 Utilisation prévue .....	7
2. Principaux composants.....	8
3. Schéma modèle assemblé.....	10
4. Instructions d'assemblage.....	12
5. Instructions d'utilisation.....	15
5.1 Utilisation des buses.....	15
5.2 Alimentation en eau (froide seulement).....	15
5.3 Réglage de la pression de jet.....	15
5.4 Utilisation du pulvérisateur.....	15
5.5 Nettoyage avec détergents.....	16
5.6 Arrêt et nettoyage de l'appareil.....	16
6. Moteur .....	17
6.1 Vérification du niveau d'huile .....	17
6.2 Ajout d'essence.....	17
6.3 Démarrage du moteur.....	18
6.4 Arrêt du moteur.....	18
7. Nettoyage et entretien.....	18
7.1 Nettoyage du filtre à eau.....	18
7.2 Entretien du moteur.....	18
7.3 Nettoyage du carburateur.....	20
7.4 Nettoyage des buses.....	20
7.5 Remisage.....	20
7.6 Hivérisation.....	21
8. Fiche technique.....	21
9. Dépannage.....	22
10. Garantie limitée.....	24
11. Vue éclatée.....	25

## 1. CONSIGNES DE SÉCURITÉ

### **LISEZ ATTENTIVEMENT ET CONSERVEZ CES INSTRUCTIONS!**

Ne tentez pas d'utiliser cet appareil tant que vous n'avez pas lu les consignes de sécurité du présent guide. Ces dernières sont identifiées par les mentions **Danger**, **Mise en garde et Attention**. Assurez-vous de lire et de bien comprendre les instructions du présent guide et les étiquettes qui sont apposées sur l'appareil. Familiarisez-vous avec l'appareil, Ses possibilités d'utilisation, ses restrictions et les dangers potentiels qui caractérisent son utilisation. Il est important de savoir comment arrêter l'appareil et comment désactiver les commandes.

#### **1.1 Définitions**

 Ce symbole sert à signaler des situations dangereuses. Obéissez toujours aux messages qui suivent ce symbole pour prévenir les blessures ou la mort.

#### **DANGER**

Identifie des situations dangereuses qui causeront des blessures corporelles sérieuses ou la mort.

#### **AVERTISSEMENT**

Identifie des situations potentiellement dangereuses qui pourraient causer des blessures corporelles sérieuses ou la mort.

#### **ATTENTION**

Identifie des situations potentiellement dangereuses qui pourraient causer des blessures mineures.

#### **GAZ TOXIQUES**

Signale la présence possible de gaz toxiques qui peuvent être mortels ou nuisibles à la santé.

#### **MATIÈRES INFLAMMABLES OU COMBUSTIBLES**

Signale la présence de matières ou de gaz qui peuvent être extrêmement inflammables.

#### **POISON**

Signale la présence possible de matières toxiques qui peuvent être mortelles ou nuisibles à la santé.

#### **IMPORTANT**

Renseignements importants concernant l'installation, l'utilisation ou l'entretien de l'appareil, mais qui ne présentent aucun danger.

#### **1.2 Avertissements**

#### **IMPORTANT**

N'utilisez pas l'appareil :

- si le régime du moteur change de façon significative.
- si le moteur a des ratés.
- en présence de flammes ou de fumée.
- si le moteur vibre excessivement.

#### **DANGER**

Lisez toutes les mises en garde et toutes les instructions pour prévenir les incendies et les blessures corporelles.

# 4 Consignes de sécurité

## 1.2 Avertissements

### DANGER – SÉCURITÉ DU MILIEU DE TRAVAIL ET GAZ D'ÉCHAPPEMENT

- Assurez-vous que la zone de travail est propre et bien éclairée. Les endroits sombres et encombrés invitent les accidents.
- Utilisez l'appareil dans un endroit sec et bien aéré.
- N'utilisez jamais d'outils électriques en présence de liquides, de gaz et de poussières inflammables. Les outils à moteur produisent des étincelles qui pourraient enflammer ces matières.
- N'utilisez jamais l'appareil dans une pente abrupte.
- Tenez les enfants, autres personnes et animaux domestiques à l'écart. L'inhalation des gaz d'échappement peut causer des blessures sérieuses ou mortelles.
- Ne faites jamais fonctionner le moteur à l'intérieur. Les gaz d'échappement contiennent du monoxyde de carbone, un gaz inodore qui est mortel. N'utilisez l'appareil que dans un endroit bien aéré.

### LES MOTEURS À ESSENCE PRODUISENT DU MONOXYDE DE CARBONE, QUI PEUT CAUSER DES NAUSÉES, DES ÉVANOUISSEMENTS OU LA MORT.

### AVERTISSEMENT – VENTILATION INADÉQUATE

- Ne placez pas d'objet contre le moteur ou près de celui-ci, et n'utilisez pas l'appareil dans un endroit où la température risque de dépasser 40 °C (104 °F), comme une salle de rangement ou un garage, car cela pourrait nuire à la ventilation du moteur et faire surchauffer ce dernier ou causer un incendie.
- Utilisez l'appareil dans un endroit sec et bien aéré, à au moins 2 m de tout obstacle ou objet.
- **N'UTILISEZ JAMAIS CET APPAREIL À L'INTÉRIEUR NI DANS UN ENDROIT CLOS.**

### ATTENTION : MOTEUR ET SILENCIEUX CHAUDS

### LE MOTEUR ET LE SILENCIEUX SONT TRÈS CHAUDS DURANT ET APRÈS L'EMPLOI. ÉVITEZ D'Y TOUCHER TANT QU'ILS SONT CHAUDS.

### AVERTISSEMENT - SÉCURITÉ PERSONNELLE

- Restez sur vos gardes et faites preuve de bon jugement. N'utilisez pas l'appareil si vous êtes fatigué ou sous l'influence de drogues ou de l'alcool. Une seconde d'inattention peut entraîner de sérieuses blessures.
- Portez toujours des lunettes protectrices. Vous devez aussi porter un masque antipoussière, des chaussures à semelle antidérapante, un casque protecteur et des protecteurs auditifs selon les circonstances.
- N'utilisez pas l'appareil si l'interrupteur du moteur ne fonctionne pas bien. Tout moteur à essence qui ne peut être commandé par l'interrupteur présente de sérieux dangers et doit être réparé.
- Avant de mettre l'appareil en marche, retirez les clés que vous pourriez avoir utilisées pour effectuer des réglages. La clé pourrait vous blesser lorsque vous mettez l'appareil en marche.
- Évitez tout état de déséquilibre. Ne portez pas de sandales ni de chaussures légères pour utiliser l'appareil. Portez des chaussures protectrices à semelle antidérapante. Ne montez jamais sur l'appareil et tenez-vous de façon à être stable sur vos pieds en tout temps. Vous pourrez ainsi mieux maîtriser l'appareil en cas d'urgence.
- Évitez les démarrages accidentels. Assurez-vous que l'interrupteur du moteur est à la position d'arrêt avant de transporter ou d'entretenir l'appareil.
- Portez des vêtements appropriés. Ne portez pas de vêtements amples ni de bracelets ou autres bijoux qui risqueraient de se prendre dans les pièces mobiles. Attachez-vous les cheveux derrière la tête s'ils sont longs.
- Ne mettez pas les mains ni les pieds près des pièces mobiles de l'appareil.
- N'utilisez jamais le pulvérisateur lorsque vous êtes sur une échelle.

## 1.2 Avertissements

### MATIÈRES TOXIQUES ET INFLAMMABLES

- L'essence est un liquide très inflammable dont les vapeurs peuvent exploser. Soyez prudent lorsque vous manipulez de l'essence pour réduire les risques de blessures corporelles.
- Lorsque vous devez remplir ou vider le réservoir à essence, utilisez un contenant à essence homologué et procédez à l'extérieur, dans un endroit bien aéré.
- Ne fumez pas et assurez-vous qu'il n'y a pas d'étincelle, de flamme nue ni aucune autre source d'inflammation lorsque vous remplissez le réservoir à essence ou utilisez l'appareil. Ne remplissez jamais le réservoir à l'intérieur.
- Assurez-vous qu'il y a à proximité un extincteur certifié pour les feux de carburant.
- Tenez à l'écart les objets conducteurs mis à la terre, tels que les outils électriques, afin de prévenir les étincelles qui pourraient enflammer l'essence ou ses vapeurs.
- Éteignez le moteur du pulvérisateur et laissez-le refroidir avant de remplir le réservoir d'essence. N'enlevez jamais le bouchon du réservoir pour y mettre de l'essence pendant que le moteur tourne ni tant qu'il demeure chaud. N'utilisez pas l'appareil s'il y a une fuite dans le système d'alimentation.
- Dévissez le bouchon lentement pour dépressuriser le réservoir.
- Revissez bien les bouchons du réservoir et du contenant à essence et essuyez toute éclaboussure d'essence. N'utilisez pas le pulvérisateur tant que ces bouchons ne sont pas bien refermés.
- Si vous renversez de l'essence, assurez-vous d'éviter toute source d'inflammation. Ne tentez surtout pas de faire démarrer le moteur. Éloignez le pulvérisateur et évitez toute source d'inflammation tant que l'essence n'est pas évaporée.
- Gardez l'essence dans un contenant approuvé, spécialement conçu à cet effet.
- Rangez l'essence dans un endroit frais et bien aéré, où il ne risque pas d'y avoir des étincelles, des flammes nues ni aucune autre source d'inflammation.
- Ne rangez jamais un appareil contenant de l'essence dans un bâtiment où il y a un chauffe-eau, une fournaise, une sécheuse ou tout autre dispositif qui risque de produire des étincelles, des flammes nues ou toute autre source d'inflammation. Laissez refroidir le moteur avant de ranger le pulvérisateur à l'intérieur.

### UTILISATION SÉCURITAIRE DU MOTEUR

- Certains composants contiennent des produits chimiques qui peuvent causer le cancer, des malformations congénitales et des troubles du système reproducteur. Lavez-vous les mains après toute manipulation de l'appareil.
- Les gaz d'échappement contiennent des produits chimiques qui peuvent causer le cancer, des malformations congénitales et des troubles du système reproducteur.
- Vérifiez régulièrement les canalisations d'essence, le réservoir, le bouchon et les raccords du système d'alimentation pour vous assurer qu'ils ne présentent aucune fuite. Remplacez toute pièce endommagée.
- Ce moteur étant expédié de l'usine sans huile moteur, vous devez remplir le carter conformément aux instructions avant d'utiliser le pulvérisateur. Si vous faites démarrer le moteur sans huile, vous causerez des dommages irréparables qui ne sont pas couverts par la garantie.
- Avant de faire démarrer le moteur, assurez-vous que la bougie, le silencieux, le bouchon d'essence et le filtre à air sont bien en place.
- Ne tentez jamais de faire démarrer le moteur si la bougie n'est pas dans le carter.
- Si le moteur est noyé, réglez le levier d'accélérateur à la vitesse rapide et tirez le lanceur jusqu'à ce que le moteur démarre.
- Durant l'utilisation, assurez-vous de ne pas incliner le moteur à un angle qui pourrait faire fuir l'essence.
- Ne tentez jamais d'arrêter le moteur en étranglant le carburateur.
- Ne faites jamais tourner le moteur sans filtre à air.
- Ne transportez jamais le pulvérisateur lorsqu'il y a de l'essence dans le réservoir.
- La force de rappel du lanceur peut tirer vivement et fortement sur votre main et votre bras, ce qui pourrait causer des blessures, notamment une entorse, une ecchymose ou une fracture.
- Pour réduire les risques d'incendie, assurez-vous qu'il n'y a pas de gazon, de feuilles, de graisse ni d'accumulation de carbone sur l'appareil.
- Ne tentez jamais de modifier le moteur pour accroître son régime.
- Si le pulvérisateur produit des bruits ou des vibrations inusités, éteignez immédiatement le moteur, débranchez le fil de la bougie et essayez de trouver la cause du problème.
- N'utilisez que des accessoires qui sont approuvés par le fabricant, sans quoi vous pourriez subir des blessures corporelles.

# 6 Consignes de sécurité

## 1.2 Avertissements

### ATTENTION - CONSIGNES DE SÉCURITÉ SPÉCIFIQUES

- Évitez les situations dangereuses. Utilisez l'appareil sur une surface sèche, stable et de niveau.
- N'utilisez pas le pulvérisateur sur une surface mouillée, glacée, glissante ou boueuse. La zone de travail devrait être dégagée et assez vaste pour permettre la manipulation sûre de l'appareil, et l'utilisateur doit demeurer vigilant en tout temps.
- N'utilisez pas cet appareil dans un endroit mouillé ou humide, et ne l'exposez pas à la pluie. Ne l'utilisez pas dans un endroit où des vapeurs de peinture, de solvant ou de liquide inflammable pourraient présenter des dangers.
- Inspectez l'appareil avant de le mettre en marche. Assurez-vous que tous les dispositifs de sécurité sont en place et fonctionnels, et enlevez toute clé de réglage avant de le mettre en marche.
- Avant d'utiliser le pulvérisateur, remplacez toute pièce endommagée ou manquante. Assurez-vous que les écrous, boulons, vis, dispositifs hydrauliques et brides de tuyau sont bien serrés. Vérifiez le niveau d'huile du carter. N'utilisez pas le pulvérisateur s'il est en mauvais état ou qu'il a besoin d'entretien.
- Ne déplacez pas le pulvérisateur pendant que vous nettoyez une surface.
- Ne faites pas tourner le moteur à régime élevé lorsque vous n'utilisez pas le pulvérisateur.
- **Risque d'électrocution!** Ne dirigez jamais le jet d'eau vers un appareil électrique ou des fils sous tension, ni vers le pulvérisateur.
- **Risque de blessure!** Ne dirigez jamais le jet du pulvérisateur vers des gens ou des animaux domestiques, car il pourrait causer de sérieuses blessures.
- **Risque d'explosion!** Ne pulvérisez jamais de liquides inflammables avec le pulvérisateur, surtout dans un endroit clos. Aussi, ne pulvérisez jamais d'acides ni de solvants, car ces liquides pourraient causer des blessures et des dommages irréparables au pulvérisateur.
- Assurez-vous de savoir comment éteindre et dépressuriser l'appareil rapidement. Prenez le temps de vous familiariser avec les commandes du pulvérisateur.



### CONSIGNES - DE SÉCURITÉ SPÉCIFIQUES

- Le jet produit par le pulvérisateur est très puissant. Pour éviter les blessures et les dommages, n'utilisez que des accessoires (pistolet, buse, lance, tuyau, etc.) dont la pression nominale est égale ou supérieure à la pression de l'appareil.

### AVERTISSEMENTS - RISQUE DE PÉNÉTRATION

- Le jet d'eau est assez puissant pour pénétrer la chair humaine et causer de sérieuses blessures. Ne pointez jamais la lance vers une autre personne ou toute partie du corps. Consultez un médecin sans tarder en cas de telles blessures.

### ATTENTION - PISTOLET

- Tenez toujours le pistolet à deux mains.
- Le verrou de la détente est conçu pour prévenir les vaporisations accidentelles. Il doit être engagé lorsque le pulvérisateur n'est pas utilisé.

### ATTENTION - DÉTERGENTS

- Ce pulvérisateur doit être utilisé avec des détergents spécialement conçus à cet effet. L'emploi de tout autre produit peut nuire au rendement de l'appareil.

### ATTENTION - ALIMENTATION EN EAU

- N'utilisez l'appareil qu'avec de l'eau fraîche et propre.
- Pour réduire les risques de pulvérisation sur l'appareil, ce dernier doit être aussi loin que possible de la zone de travail.
- Si l'appareil est alimenté par un système d'eau potable, ce dernier doit comporter un dispositif de protection contre le reflux.
- N'utilisez jamais d'eau contenant des solvants (diluants à peinture, essence, huile, etc.).
- Pour empêcher les impuretés de pénétrer dans l'appareil, utilisez une source d'eau propre et un filtre additionnel au besoin.
- Température de l'eau : 5 à 40 °C (41 à 104 °F).

## 1.2 Avertissements

### ATTENTION - ENTRETIEN

- Avant de nettoyer, de réparer, d'inspecter ou de régler l'appareil, éteignez le moteur et assurez-vous que toutes les pièces mobiles ont cessé de bouger.
- Pour assurer le fonctionnement sécuritaire de l'appareil, faites-le réparer par des techniciens qualifiés avec des pièces de rechange identiques.
- Inspectez l'appareil pour déterminer s'il y a des pièces coincées, endommagées, désalignées, brisées ou mal installées et pour vous assurer que rien ne nuit au bon fonctionnement de l'appareil. De nombreux accidents sont causés par des outils mal entretenus.

### IMPORTANT – TEMPS FROID

- N'utilisez pas le pulvérisateur lorsque la température descend à moins de 5°C, car cela risquerait d'endommager la pompe et d'autres composants du pulvérisateur.

### IMPORTANT – DISPOSITIFS DE SÉCURITÉ

- **Soupape de décharge thermique** : protège la pompe contre la surchauffe lorsqu'une buse est obstruée. Assurez-vous de ne pas endommager ce dispositif pour éviter de faire surchauffer la pompe.
- **Capteur de niveau d'huile** : protège le moteur contre les dommages causés par le manque d'huile. Si le niveau d'huile descend sous les limites préconisées, le pulvérisateur s'éteint automatiquement.

### ATTENTION – PRÉVENTION DES DOMMAGES À LA POMPE

- Ne laissez pas tourner le moteur pendant plus de cinq minutes lorsque la détente du pistolet n'est pas enfoncée, car la pompe pourrait surchauffer et être endommagée.
- Ne laissez jamais le moteur tourner si le pulvérisateur n'est pas branché à une source d'alimentation en eau. Assurez-vous que l'eau circule dans le pulvérisateur avant de faire démarrer le moteur.
- Ne faites jamais circuler d'acide ni de liquide caustique dans le pulvérisateur.

### IMPORTANT – RANGEMENT

- Rangez le pulvérisateur dans un endroit bien aéré, et assurez-vous que le réservoir est vide. Ne rangez pas d'essence près du pulvérisateur.
- En hiver, le pulvérisateur doit être rangé à l'intérieur (à température ambiante) dans un endroit frais et sec où il n'y a pas de source d'inflammation.
- Si vous devez ranger le pulvérisateur sans vider le réservoir d'essence, mettez-y un stabilisateur de carburant (38-0907-6) pour prévenir la dégradation de l'essence.
- Pour mieux protéger le pulvérisateur durant l'entreposage, utilisez un antigel (039-8602), en vente au magasin CanadianTire de votre région.

## 1.3 Utilisation prévue

Ce pulvérisateur est conçu pour l'utilisation résidentielle. Ne tentez jamais de modifier le pulvérisateur ni de l'utiliser à des fins pour lesquelles il n'est pas conçu, sans quoi la garantie sera annulée. Cet appareil ne doit pas être utilisé à des fins industrielles. Les possibilités d'utilisation sont indiquées ci-dessous. Pour savoir si vous pouvez l'utiliser à d'autres fins, visitez notre site web à l'adresse [www.simoniz.ca](http://www.simoniz.ca) ou appelez-nous au 1-866-474-6664.

### POSSIBILITÉS D'UTILISATION



ESCALIERS



TONDEUSE



VÉHICULE



CLÔTURE



TERRASSE  
OU PATIO



PLANCHER DE  
GARAGE



ENTRÉE



DEUXIÈME ÉTAGE









PAREMENT

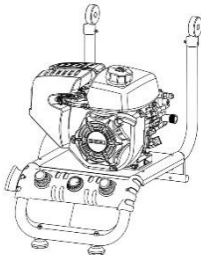

PRÉPARATION DES SURFACES À PEINDRE

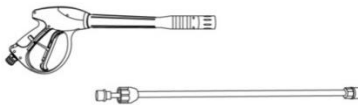



# 8 Contenu de la boîte

## 2. CONTENU DE LA BOÎTE

Réf.	Description	Qté	Illustration
A	Châssis	1	
B	Roue avec essieu	2	
C	Guidon avec panneau et 5 buses	1	
D	Pistolet et lance en métal	1	
E	Tuyau haute pression (30 pi)	1	
F	Bouton	2	
G	Porte-pistolet	1	

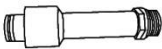

# Contenu de la boîte 9

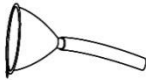
Réf.	Description	Qté	Illustration	
H	Porte-tuyau	1		
I	Trousse d'accessoires	Outil de nettoyage des buses	1	
J		Clé de bougie	1	
K		Reniflard de pompe	1	
L		Joint toriques de rechange (2 pour le tuyau haute pression, 1 pour le raccord rapide)	3	
M		Entonnoir à huile	1	

# 10 Principaux composants

## 3. PRINCIPAUX COMPOSANTS

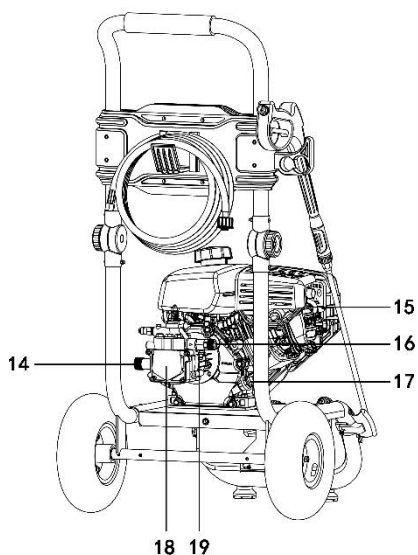
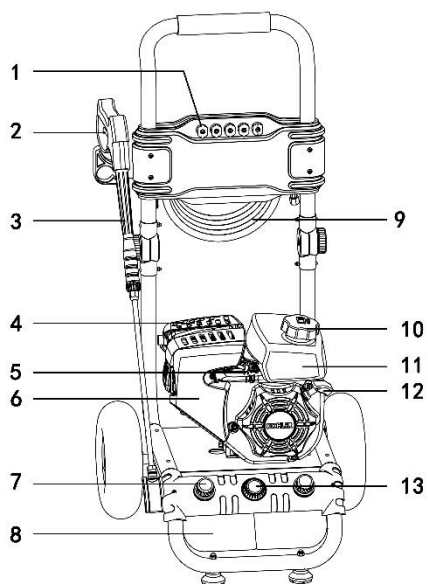

## 3. PRINCIPAUX COMPOSANTS

Ref.	Description
1	Buses (5)
2	Verrou de détente
3	Pistolet avec lance
4	Silencieux
5	Levier d'accélérateur
6	Filtre à air
7	Bouchon de réservoir à détergent
8	Réservoir à détergent
9	Tuyau haute pression de 9 m (30 pi)
10	Bouchon de réservoir à essence

Ref.	Description
11	Réservoir à essence
12	Poignée du lanceur
13	Cadran à détergent
14	Raccord d'entrée d'eau de 2 cm (¾ po)
15	Bougie
16	Raccord de sortie pour tuyau haute pression
17	Carter d'huile avec jauge
18	Pompe
19	Raccord d'entrée de détergent

**Remarque :** l'huile moteur n'est pas comprise. N'utilisez que de l'huile **SAE 10W-30**.

# 12 Instructions d'assemblage

## 4. INSTRUCTIONS D'ASSEMBLAGE

1

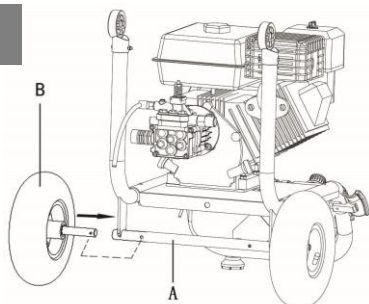

### Installation des roues

**REMARQUE:** Assurez-vous que les pneus sont assez gonflés avant d'installer les roues.

Soulevez le châssis (A) d'une main, puis posez l'une des roues (B) en enfonçant le bouton à ressort de l'essieu et en glissant ce dernier dans le châssis (A). Alignez le bouton à ressort avec le trou du châssis (A) de façon qu'il s'engage dans le trou. Procédez de la même façon pour installer l'autre roue (B) de l'autre côté du châssis.

2

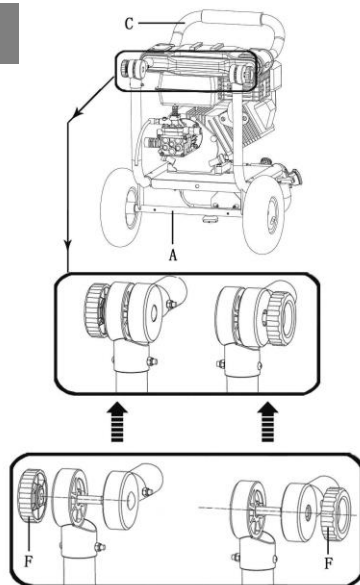

### Installation du guidon

Posez le guidon (C) sur les montants du cadre (A) et fixez-le avec un boulon à collet carré (I) et un bouton de blocage (F) par montant. Ne serrez pas les boutons pour l'instant. Quand vous rangez le pulvérisateur, vous pouvez desserrer les boutons pour abaisser le guidon.

3

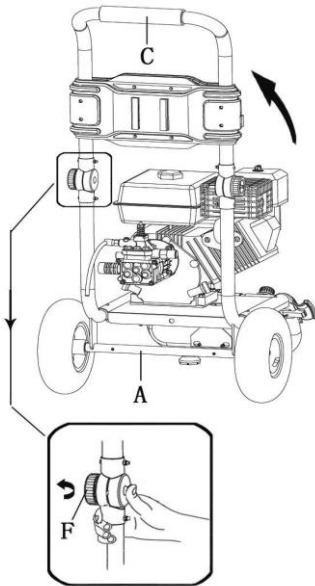

## Relèvement du guidon

Relevez le guidon (C) à la verticale et serrez les boutons de blocage (F).

4

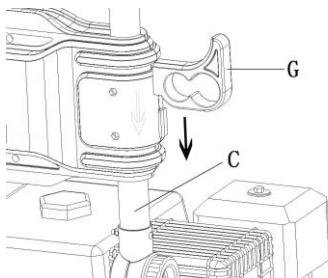

## Installation du porte-pistolet

Posez le porte-pistolet (G) sur le côté du cadre et poussez-le à fond vers le bas.

5

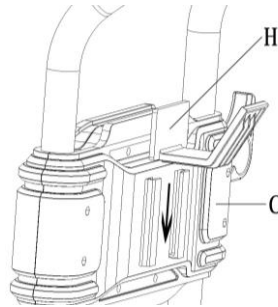

## Installation du porte-tuyau

Glissez le porte-tuyau (H) dans la rainure du panneau et poussez-le à fond vers le bas.

6

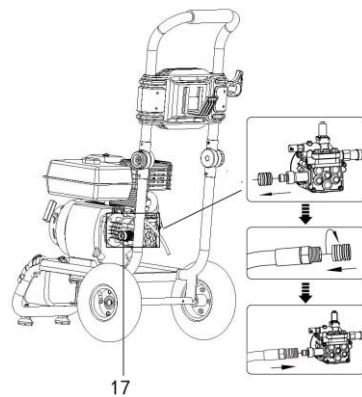

## Raccordement du tuyau

Enlevez le raccord rapide de l'orifice d'admission de la pompe et vissez-le au bout d'un boyau d'arrosage. Rebranchez le raccord rapide à la pompe.

# 14 Instructions d'assemblage

7

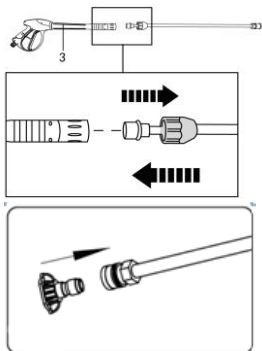

## Installation du pistolet sur la lance

Pour poser la lance en métal au bout du pistolet, relevez la bague de caoutchouc pour exposer le raccord fileté, puis vissez les deux pièces ensemble. Rabaissez la bague en caoutchouc. Installez la buse désirée.

8

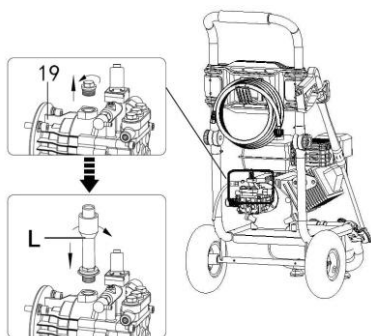

## Préparation de la pompe

Avec une clé (non comprise), dévissez la vis hexagonale de la pompe et vissez le reniflard (K) à sa place.

9

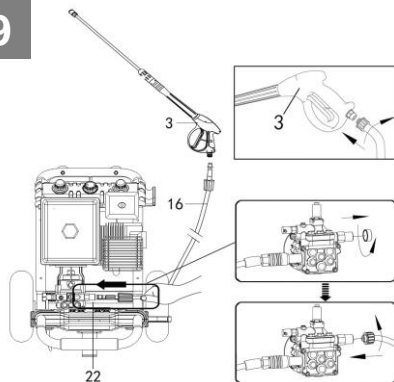

## Raccordement du pistolet au tuyau

Enlevez l'écran de l'orifice de sortie de la pompe, puis branchez un bout du tuyau haute pression au raccord de sortie de la pompe et vissez l'écrou en plastique. Branchez l'autre bout du tuyau haute pression au pistolet, puis vissez l'écrou en plastique.

L'assemblage du pulvérisateur est terminé.

## ⚠ ATTENTION

N'utilisez pas le pulvérisateur tant que vous n'avez pas lu et bien compris la section suivante (→ Instructions d'utilisation).

## 5. INSTRUCTIONS D'UTILISATION

### 5.1 Utilisation des buses

Ce pulvérisateur comprend 5 buses (1) qui permettent d'obtenir des jets différents.

Ces buses doivent être installées au bout de la lance en métal (3).



**0° (rouge):** jet concentré et puissant pour les taches tenaces et les gros travaux

**15° (jaune):** jet en éventail étroit pour le nettoyage détaillé

**25° (verte):** jet en éventail moyen pour le nettoyage détaillé

**40° (blanche):** jet en éventail large pour le nettoyage plus rapide des surfaces

**Buse à détergent (noire):** doit toujours être utilisée à basse pression avec un détergent.

#### Installation de la buse sur le raccord rapide :

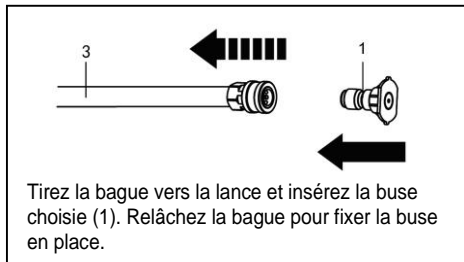

### 5.2 Alimentation en eau (froide seulement)

- Le pulvérisateur ne doit être utilisé qu'avec de l'eau froide, et le tuyau d'alimentation doit mesurer au moins 13 mm (1/2 po) de diamètre.
- Le débit de la source doit être d'au moins 18 L/min (4 gal/min), sans quoi la pompe pourrait être endommagée. On peut déterminer le débit d'une source d'eau en faisant couler l'eau dans un contenant vide pendant une minute.
- La température de l'eau ne doit pas dépasser 40 °C (104 °F).

### 5.3 Réglage de la pression d'eau

- La pression d'eau peut être réglée en utilisant le levier d'accélérateur (5).
- Réglez le levier d'accélérateur à la vitesse rapide

(FAST) pour augmenter la vitesse du moteur, augmentant ainsi la pression d'eau. Réglez-le à la vitesse lente (SLOW) pour réduire la vitesse du moteur, réduisant ainsi la pression d'eau.

### 5.4 Utilisation du pulvérisateur

- Enlevez le raccord rapide de l'orifice d'admission de la pompe et vissez-le au bout d'un boyau d'arrosage. Rebranchez le raccord rapide à la pompe, et raccordez l'autre bout du boyau d'arrosage à une source d'alimentation en eau.
- Ouvrez l'alimentation en eau. Assurez-vous que le débit de la source est d'au moins 18 litres par minute (4 gallons par minute), sans quoi la pompe pourrait être endommagée.
- Débloquez le verrou de la détente (2). Purgez l'air de l'appareil en appuyant sur la détente jusqu'à ce que l'eau commence à couler du bout de la lance.
- Installez la buse désirée.
- Faites démarrer le moteur (→ Démarrage du moteur, 6.3).
- Tenez la lance de façon que la buse soit à une distance de 15 à 20 cm (6-8 po) de la surface à nettoyer, à l'angle approprié selon la buse utilisée (0°, 15°, 25° ou 40°).

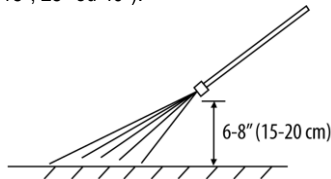

#### ⚠ AVERTISSEMENT – RISQUE DE PÉNÉTRATION

- Le jet d'eau est assez puissant pour pénétrer la chair humaine et causer de sérieuses blessures. Ne pointez jamais la lance vers une autre personne ou toute partie du corps. Consultez un médecin sans tarder en cas de telles blessures.

#### ⚠ AVERTISSEMENT – DEPRESSURISATION

- Une fois le nettoyage terminé, fermez l'alimentation en eau et appuyez sur la détente pour dépressuriser l'appareil, sans quoi vous pourriez vous faire blesser par une décharge d'eau à haute pression.

# 16 Instructions d'utilisation

## 5.5 Nettoyage avec détergents

### ▶ IMPORTANT

Ce pulvérisateur doit être utilisé avec des détergents spécialement conçus à cet effet. N'utilisez jamais de détergent en poudre, car ils pourraient boucher le système d'injection. Suivez les instructions du fabricant du détergent ou communiquez avec nous au 1-866-474-6664 si vous avez des questions.

### ▶ IMPORTANT

L'emploi d'un détergent aide à dissoudre la saleté, et permet au jet d'eau de pénétrer et d'éliminer la saleté plus efficacement. Vaporisez toujours le détergent sur une surface sèche. Évitez le pré trempage, car cela dilue le détergent et réduit son efficacité.

- Utilisez toujours la buse noire pour nettoyer avec du détergent.
- Pour appliquer du détergent sur la surface à nettoyer, le jet du pulvérisateur doit être réglé à basse pression (levier d'accélérateur [6] à la position SLOW). Semblable à celle d'un tuyau d'arrosage, la basse pression permet une application douce et uniforme du détergent sur la surface. Faites l'essai du détergent à un endroit dissimulé avant de procéder.
- Le système d'injection comporte deux réservoirs à détergent (9). Il est recommandé de remplir l'un des réservoirs avec un détergent tout usage, et l'autre avec un détergent à usage spécifique conçu pour la surface à nettoyer.
- Le système d'injection mélange automatiquement le détergent à l'eau, puis le vaporise sur la surface au moyen d'un jet à basse pression.
- Vous pouvez changer le type et la concentration de détergent avec le cadran de réglage (15).
- Réglez le cadran (15) à la position OFF pour couper la vaporisation de détergent.



- Laissez le détergent agir sur la surface pendant un bref moment, puis rincez à fond. Ne laissez pas le détergent sécher sur la surface.
- Rincez la surface à l'eau claire avec un jet haute

pression.

### ⚠ AVERTISSEMENT

Un détergent qu'on laisse sécher sur une surface peinte risque d'endommager cette dernière. Pour éviter de tels dommages, procédez par section et évitez de travailler au soleil ou sur des surfaces chaudes.

## 5.6 Arrêt et nettoyage de l'appareil

1. Sautez l'étape 2 si vous n'utilisez pas de détergent.
2. Après un nettoyage avec détergent, remplissez le réservoir à détergent d'eau claire, puis vaporisez à basse pression pendant une minute pour purger le système d'injection.
3. Éteignez le moteur (→ Arrêt du moteur, 6.4).
4. Fermez l'eau et débranchez le tuyau d'alimentation en eau de l'orifice d'admission du pulvérisateur (17).
5. En prenant soin de pointer la lance dans une direction où le jet d'eau ne risque pas de causer de blessures ni de dommages matériels, enfoncez la détente pour dépressuriser le pulvérisateur. Engagez le verrou (2) de la détente du pistolet.
6. Débranchez le boyau d'arrosage de la pompe.
7. Débranchez le tuyau haute pression de la pompe. Pour l'entreposage à long terme, consultez le guide d'utilisation.
8. Enroulez le tuyau haute pression et accrochez-le sur le crochet.
9. Débranchez le pistolet et la lance, puis rangez-le sur le porte-pistolet.
10. Repliez le guidon.

**REMARQUE:** après avoir éteint l'appareil, attendez 20 minutes avant de replier le guidon pour éviter que le silencieux brûle des pièces en plastique.

### ⚠ AVERTISSEMENT

Fermez l'alimentation en eau et appuyez sur la détente pour dépressuriser l'appareil, sans quoi vous pourriez vous faire blesser par une décharge d'eau à haute pression.



## 6. Moteur

### 6.1 Vérification du niveau d'huile

#### IMPORTANT

Le moteur est expédié sans huile. Vous devez remplir le carter avant d'utiliser le pulvérisateur, sans quoi vous causerez des dommages irréparables qui ne sont pas couverts par la garantie.

#### AVERTISSEMENT

- Vérifiez le niveau d'huile avant de faire démarrer le moteur, en vous assurant que le pulvérisateur est de niveau.
- Utilisez de l'huile **SAE 10W-30** que vous pouvez acheter chez **Canadian Tire** (28-9301-6).

1. Retirez la jauge à huile (18) et essuyez-la avec un linge propre.
2. Remettez-la en place et revissez-la.
3. Retirez à nouveau la jauge (18) et vérifiez le niveau d'huile. Il devrait être vis-à-vis de la marque en haut de la jauge
4. S'il manque de l'huile, ajoutez-en lentement en prenant soin de ne pas en mettre trop. Attendez une minute, puis revérifiez le niveau d'huile.
5. Remettez la jauge en place et revissez-la.  
Remarque : utilisez l'entonnoir (M) pour remplir le carter.

10

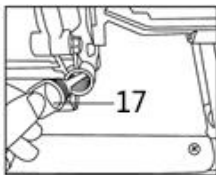

Capacité du carter: 0,6 L

#### ⚠ MISE EN GARDE

- Assurez-vous qu'il y a assez d'essence dans le réservoir avant d'utiliser le pulvérisateur.
- Utilisez de l'essence sans plomb dont l'indice d'octane est d'au moins 87.
- N'utilisez pas de vieille essence et n'ajoutez pas d'huile à l'essence.
- L'essence et ses vapeurs sont très explosives. Un incendie ou une explosion peut causer de sérieuses brûlures ou la mort.

1. Éteignez le moteur (→Arrêt du moteur) et laissez-le refroidir au moins 2 minutes avant d'enlever le bouchon du réservoir (10).
2. Nettoyez la zone autour du bouchon, puis dévissez ce dernier. Assurez-vous que le filtre est bien en place.
3. Remplissez le réservoir (11) en vous assurant que le niveau demeure à au moins 13 mm sous le bas du goulot pour permettre la dilatation de l'essence causée par la chaleur.
4. Revissez le bouchon du réservoir(10)

11

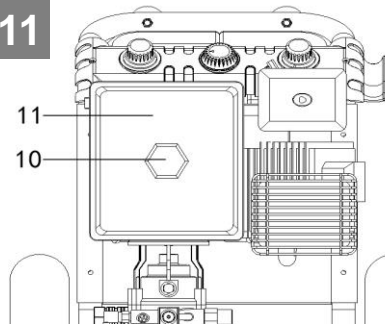

Capacité du réservoir : 2,2 L

#### IMPORTANT

- Tenez l'essence éloignée de toute étincelle, flamme nue, chaleur et source d'inflammation.
- Vérifiez régulièrement l'étanchéité des canalisations, du réservoir, du bouchon et des raccords, et remplacez toute pièce endommagée.
- Si vous élaboussez de l'essence, attendez qu'elle s'évapore avant de faire démarrer le moteur.
- Remplissez le réservoir à l'extérieur ou dans un endroit bien aéré.

### 6.2 Ajout d'essence

# 18 Moteur / Nettoyage et entretien

## 6.3 Démarrage du moteur

### ▶ IMPORTANT

Si vous avez de la difficulté à faire démarrer le moteur, appelez-nous au **1-866-4SIMONIZ** (1-866-474-6664) et un de nos représentants se fera un plaisir de vous aider.

### ▶ IMPORTANT

**Avant chaque utilisation :**

- Vérifiez le niveau d'huile, et ajoutez-en au besoin.
- Assurez-vous que la bougie, le silencieux, le bouchon d'essence et le filtre à air sont bien en place.
- Ne tentez jamais de faire démarrer le moteur si la bougie n'est pas dans le carter.

Voir section 5.4 Utilisation du pulvérisateur pour démarrer l'appareil.

1. Tour 3 et 1 interrupteur sur la position "Choke".
2. Localiser recul cordon et tirez lentement jusqu'à sentir une résistance. à ce stade, tirer rapidement pour démarrer le moteur.
3. Une fois le moteur démarre, tourner le commutateur 3 et 1 en position "FAST"

### ⚠ ATTENTION

Laissez doucement rentrer la corde du lanceur pour prévenir les dommages au lanceur ou au boîtier du moteur.

## 6.4 Arrêt du moteur

- Pour arrêter le moteur, réglez le levier d'étrangleur (4) à la position fermée (CLOSE) et mettez l'interrupteur du moteur à la position d'arrêt (O).
- Fermez la valve d'alimentation en carburant à la position d'arrêt (OFF).

## 7. NETTOYAGE ET ENTRETIEN

### 7.1 Nettoyage du filtre à eau

- Ce pulvérisateur est équipé d'un filtre à eau.
- Ce filtre (J) doit demeurer propre, sans quoi il risque de restreindre le débit d'eau à la pompe (8), ce qui pourrait endommager cette dernière.

- Enlever le filtre d'entrée d'eau (L) de la conduite d'entrée de pompe et nettoyer.

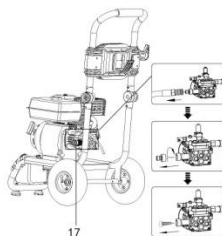

### ⚠ MISE EN GARDE

**N'UTILISEZ PAS** ce pulvérisateur sans son filtre à eau, car des dépôts pourraient s'accumuler dans le système et nuire au fonctionnement de l'appareil.

## 7.2 Entretien du moteur

### Vidange de l'huile moteur

L'huile moteur d'origine devrait être remplacée après un mois ou 20 heures d'utilisation. Par la suite, elle doit être vidangée tous les 6 mois ou toutes les 100 heures d'utilisation.

### Pour vider le carter d'huile :

1. Dévissez la jauge d'huile (18).
2. Placez un bac vis-à-vis le trou de vidange, sous le châssis.
3. Dévissez le boulon et drainez l'huile usée.
4. Une fois le carter vide, revissez le boulon et la jauge d'huile.

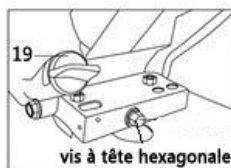

### Oil Huile moteur recommandée

Mettez l'huile neuve dans le carter en procédant tel qu'indiqué à la section 6.1 « Vérification du niveau d'huile »

## IMPORTANT

L'huile usée doit être éliminée de façon responsable. Vous ne devez jamais la jeter aux ordures. Renseignez-vous auprès de votre gouvernement local, d'une station-service ou de votre magasin **Canadian Tire** pour savoir comment procéder.

## Vérification du filtre à air

### IMPORTANT

Nettoyez le filtre à air (5) toutes les 50 heures d'utilisation (toutes les 10 heures en milieu poussiéreux). Lavez-le avec un solvant à point d'éclair élevé, essorez-le bien, trempez-le dans de l'huile moteur vierge et pressez-le pour enlever l'excès d'huile.

12

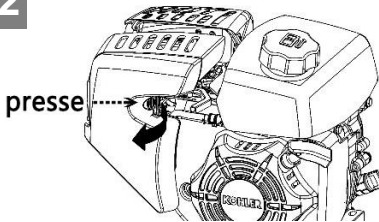

Appuyez sur le côté droit du boîtier du purificateur d'air et retirez-le. Retirez le filtre à air et utilisez de l'eau pour le nettoyer. Après l'avoir nettoyé, trempez-le dans du kérosène. Remplacez ensuite le filtre à air dans le purificateur d'air et fixez le boîtier du purificateur d'air.

## Inspection, remplacement et nettoyage de la bougie

La bougie doit être vérifiée tous les 6 mois ou toutes les 100 heures d'utilisation.

### Pour remplacer ou nettoyer la bougie :

1. Débranchez le fil de bougie en tirant dessus.
2. Avec la clé à bougie fournie (J), dévissez la bougie en tournant en sens antihoraire. Éliminez tout dépôt de carbone de l'électrode. S'il y en a trop, remplacez la bougie.

**Remarque:** dans certaines régions, les règlements exigent l'emploi de bougies antiparasites pour prévenir les interférences. Si le moteur était équipé d'une bougie antiparasite à l'origine, utilisez le même type de bougie.

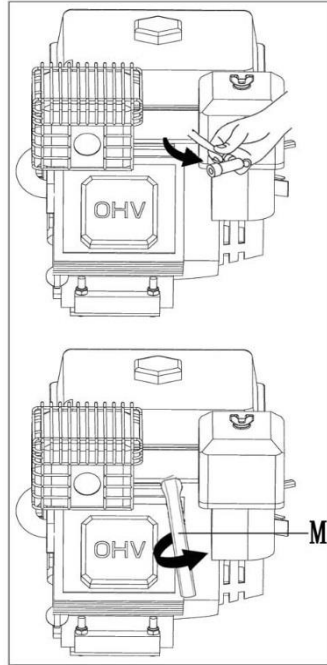

3. Vérifiez l'écartement des électrodes avec une jauge. Si nécessaire, réglez l'écart entre 0,7 et 0,8 mm. Réinstallez la bougie et serrez-la au couple prescrit de 20 Nm (180 lb-po).
4. Rebranchez le fil de bougie et réinstallez la cage protectrice.



# 20 Nettoyage et entretien

## 7.3 Nettoyage du carburateur

1. Dévissez le boulon hexagonal au bas du carburateur avec une clé
2. Poussez le flotteur vers le haut 4 ou 5 fois, puis nettoyez le godet à sédiments avec de l'essence
3. Remettez le godet à sédiments en place en s'assurant de ne pas oublier le joint d'étanchéité.

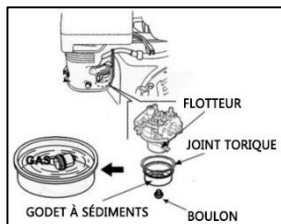

## 7.4 Nettoyage des buses

### ⚠ MISE EN GARDE

Une buse obstruée accroît la pression et risque d'endommager la pompe (22).

Pour nettoyer une buse, insérez l'outil de nettoyage (M) ou un objet mince et pointu (un trombone par exemple) dans l'orifice de la buse.

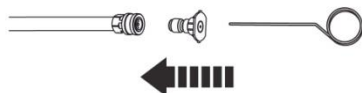

## 7.5 Remisage

Remisez le pulvérisateur hors de la portée des enfants, et de toute personne qui n'est pas familiarisée avec l'appareil et ses instructions. Ce pulvérisateur peut être dangereux s'il est utilisé par quelqu'un qui ne s'y connaît pas. Remisez-le à l'intérieur, dans un endroit sec et bien aéré, comme une remise, et recouvrez-le.

Si vous remisez le pulvérisateur pendant une période prolongée, vous devez prendre les mesures suivantes pour prévenir les dommages à l'appareil.

### 1. Vider le réservoir d'essence

• Fermez la valve d'alimentation en carburant et enlevez la vis à tête hexagonale du carburateur. Rouvrez la valve d'alimentation en carburant (5) pour vider l'essence du réservoir, du carburateur et de la

canalisation. Revissez la vis à tête hexagonale une fois le réservoir vide.



### 2. Utiliser un stabilisateur de carburant

• Si vous ne voulez pas vider le réservoir d'essence (11), mettez-y un stabilisateur de carburant. Ensuite, faites tourner le moteur pendant au moins 5 minutes pour que le stabilisateur aille partout dans le système d'alimentation.

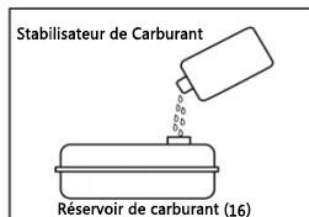

### 3. Vider le carter d'huile

- Videz l'huile du carter (→ *Vidange d'huile*).
- Enlevez la bougie.
- Mettez une cuillerée à soupe (14ml) d'huile moteur 10W-30 dans le trou de la bougie.

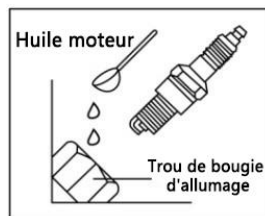

- Assurez-vous que l'interrupteur du moteur (12) est à la position d'arrêt (O). Tirez doucement sur la poignée du lanceur (6) jusqu'à ce que vous sentiez de la résistance. Cette précaution mettra le piston à la course de compression, la position idéale pour l'entreposage du moteur.
- Remettez la bougie en place.

## 7.6 Hivérisation

- Le pulvérisateur peut être endommagé par le gel, et ces dommages ne sont pas couverts par la garantie. Vous pouvez prévenir de tels dommages en utilisant de l'antigel.
- Mettez le pulvérisateur sur le côté, l'entrée d'eau (17) sur le dessus, et versez-en ¼ de tasse (60ml) dans l'orifice d'entrée d'eau (17).
- Assurez-vous que l'interrupteur du moteur est réglé à la position d'arrêt (O), puis tirez sur la poignée du lanceur (7) à plusieurs reprises pour bien distribuer l'antigel dans le système de la pompe.
- Lorsque vous ressortez le pulvérisateur, faites circuler de l'eau dans le système pour bien le purger.

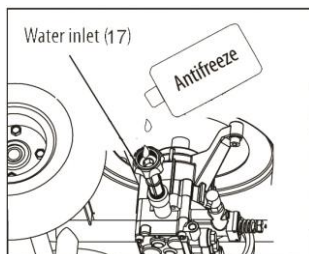

### ❗ IMPORTANT

- Si le pulvérisateur est entreposé avec de l'essence dans le réservoir et le carburateur, vous devez prendre des précautions pour prévenir l'inflammation des vapeurs d'essence.
- Optez pour un endroit bien aéré où il n'y a pas d'appareil produisant des flammes, comme une fournaise, un chauffe-eau ou une sècheuse, ni de moteurs électriques produisant des étincelles.
- Évitez les endroits humides pour prévenir la rouille et la corrosion.
- Placez le pulvérisateur sur une surface de niveau, car l'appareil risque de laisser fuir de l'huile et de l'essence s'il est incliné.
- Ne couvrez pas le pulvérisateur d'une bâche en plastique, car elle emprisonnera l'humidité et fera rouiller le pulvérisateur.

## 8. FICHE TECHNIQUE

Pression maximum	3 000 lb/po <sup>2</sup>
Pression nominale	2 200 lb/po <sup>2</sup>
Débit maximum	9 L/min (2,3 gal/min)
Pression d'admission minimum	30 lb/po <sup>2</sup>
Pression d'admission maximum	100 lb/po <sup>2</sup>
Type de pompe	Axiale sans entretien, service intensif
Soupape de décharge thermique	Intégrée
Volume des réservoirs à détergent	(0,32 gal.) 1,3 L
Température maximum de l'eau	40 °C (104 °F)
Puissance du moteur	6.5 HP
Vitesse à vide	3600 tr/min
Longueur du tuyau haute pression	(30 pi) 9 m
Raccords d'admission et de décharge	Raccord de tuyau d'arrosage standard, 19 mm (¾ po)
Cylindrée	196 cm <sup>3</sup>
Poids net	30 kg (66 lb 20 oz)
Type d'huile moteur	SAE 10W-30
Capacité du carter	0,6 L
Type de carburant	Essence sans plomb
Capacité du réservoir	2,2 L

# 22 Dépannage

## 9. DÉPANNAGE

**REMARQUE:** Si le guide de dépannage ne vous permet pas de régler le problème, communiquez avec le service à la clientèle SIMONIZ (1-866-474-6664). Ne retournez pas l'appareil au magasin avant d'avoir communiqué avec nous.

PROBLÈME	CAUSE POSSIBLE	SOLUTION	
Moteur	Le levier d'accélérateur n'est pas à la position d'étranglement (« choke »).	Régler le levier d'accélérateur à la position d'étranglement (« choke »).	
	Aucun carburant	Remplir le réservoir à essence avec de l'essence ordinaire.	
	Le moteur ne démarre pas ou démarre avec difficulté.	Pression d'eau excessive dans la pompe ou le tuyau	Relâcher la pression d'eau en appuyant sur la détente du pistolet.
		Carburateur obstrué	Nettoyer le carburateur. Consulter le manuel d'instructions.
		Accumulation de carbone sur la bougie	Nettoyer la bougie. Consulter le manuel d'instructions.
		Méthode de démarrage incorrecte	Utiliser la bonne méthode de démarrage. Consulter le manuel d'instructions.
		Le moteur arrête après démarrage	Niveau d'huile faible ou aucun carburant
	Le levier d'accélérateur est encore à la position d'étranglement (« choke »).		Régler le levier d'accélérateur à la position de marche (« Run »).
	Le moteur manque de puissance.	Filtre à air obstrué	Nettoyer ou remplacer le filtre à air. Consulter le manuel d'instructions.
		Carburateur obstrué	Nettoyer le carburateur. Consulter le manuel d'instructions.
	Le carburateur fuit.	Le carburateur est obstrué.	Nettoyer le carburateur. Consulter le manuel d'instructions.
	La corde du lanceur ne se rembobine pas.	Le mécanisme de rembobinage est brisé.	Appeler le service à la clientèle au numéro sans frais.
Bruits de moteur anormaux ou moteur surchargé	Buse obstruée	Nettoyer la buse avec l'outil de nettoyage.	
	Pression trop élevée	Appeler le service à la clientèle au numéro sans frais.	

PROBLÈME		CAUSE POSSIBLE	SOLUTION
<b>Pompe</b>	Aucune pression, pression faible	La buse n'est pas fixée.	Fixer la buse requise.
		Le robinet de l'alimentation en eau est fermé.	Ouvrir le robinet. S'assurer qu'il n'y a pas de nœuds ou d'obstructions dans le tuyau.
		La pression de l'alimentation en eau est faible.	S'assurer que le robinet est complètement ouvert. Vérifier et s'assurer que la pression est à un minimum de 30 lb/po <sup>2</sup> , 4 gal/min.
		Le filtre d'entrée d'eau est obstrué.	Nettoyer le filtre à eau. Consulter le manuel d'instructions.
		Air dans la pompe	Appuyer sur la détente pour faire sortir l'air dans la pompe lorsque la machine est en marche.
		Clapet antiretour obstrué	Appeler le service à la clientèle au numéro sans frais.
		Pompe endommagée	Appeler le service à la clientèle au numéro sans frais.
	Pression trop élevée	Buse obstruée	Nettoyer la buse avec l'outil de nettoyage.
	Eau ou huile fuyant de la pompe	Bague antifuite endommagée	Appeler le service à la clientèle au numéro sans frais.
	De l'eau froide s'écoule constamment du clapet de surpression thermique.	Clapet de surpression thermique défectueux	Appeler le service à la clientèle au numéro sans frais.
<b>Accessoires et raccords</b>	Aucune entrée de détergent	Le tube-siphon de détergent n'est pas raccordé.	Raccorder le tube-siphon de détergent adéquatement. Consulter le manuel d'instructions.
		Tube-siphon de détergent endommagé	Remplacer le tube-siphon de détergent.
		Mauvaise buse	Utiliser la buse noire lors de l'application de détergent. Consulter le manuel d'instructions.
		Le bouton de réglage du détergent n'est pas à la bonne position.	Vérifier le bouton de réglage. Consulter le manuel d'instructions.
		Buse obstruée	Nettoyer la buse.
		Raccord du tube-siphon de détergent obstrué	Détacher le tube-siphon de détergent et nettoyer le raccord avec l'outil de nettoyage.
		Le détergent est trop épais. Filtre à détergent obstrué	Utiliser seulement les détergents convenant au pulvérisateur.
		S'applique seulement au pulvérisateur 2 600 lb/po <sup>2</sup> 039-8563-2	Nettoyer le filtre à détergent.
	Impossible d'appuyer sur la détente.	Le verrou de sécurité n'est pas ouvert.	Ouvrir le verrou de sécurité. Consulter le manuel d'instructions.
	De l'eau s'écoule des joints / raccords du pistolet, du tuyau ou de la pompe.	Bague antifuite endommagée	Remplacer par le joint torique de rechange ou acheter une trousse d'accessoires 039-8552-8 dans un magasin Canadian Tire.
	Le tuyau haute pression ne peut pas être raccordé à la pompe ou au pistolet.	Les joints toriques ne sont pas lubrifiés.	Appliquer de l'huile lubrifiante ou de l'eau sur les joints toriques.

# 24 Garantie limitée

## **10. GARANTIE LIMITÉE**

Conservez toujours votre reçu comme preuve d'achat.

Nous sommes là pour vous aider! Si vous avez des questions ou des commentaires, communiquez avec le service d'assistance téléphonique sans frais au 1 866 4SIMONIZ (1 866 474-6664). Ayez en main le numéro de série. Le numéro de série se trouve sur la plaque située à l'arrière de l'appareil.

Ce pulvérisateur haute pression est assorti d'une garantie couvrant le remplacement de pièces ainsi que l'échange et/ou la réparation de l'article. **AUCUN REMBOURSEMENT** ne sera accordé. Communiquez avec le magasin pour obtenir des détails sur les échanges.

### **Garantie de deux ans sur le moteur**

Kohler Co. garantit à l'acheteur original que chaque moteur vendu par Kohler Co. sera exempt de défauts de fabrication, de matériaux ou de main-d'œuvre pour la période mentionnée ci-dessous, à compter de la date d'achat, à condition que le moteur soit utilisé conformément aux conditions stipulées dans le manuel d'instruction de Kohler Co.

### **Pour service sous garantie:**

L'acheteur original doit apporter le moteur à un distributeur agréé qu'il trouvera en visitant le site [www.KohlerEngines.com](http://www.KohlerEngines.com) ou en téléphonant au 1 800 544-2444 (Canada et États-Unis).

Pour plus de détails, consultez le manuel du propriétaire ou de l'utilisateur.

### **Garantie de quatre-vingt-dix (90) jours – Accessoires**

Le pistolet, le boyau, les lances et les accessoires comprennent une garantie de quatre-vingt-dix (90) jours à compter de la date d'achat. Vous pouvez acheter les accessoires directement en magasin ou en communiquant avec le service d'assistance téléphonique sans frais au 1 866 4SIMONIZ (1 866 474-6664).

La garantie exclut les dommages accidentels, l'usage abusif, l'usure normale, l'utilisation de détergents inappropriés, le gel, la négligence ou le non-respect des instructions d'utilisation. La garantie ne couvre pas les pertes relatives à l'impossibilité d'utiliser l'article, d'autres dommages consécutifs découlant de ceux mentionnés précédemment ni les réparations ou tentatives de réparation effectuées par des personnes non autorisées.

La garantie est nulle si l'article est utilisé à des fins commerciales, locatives ou industrielles.

Si vous avez d'autres questions, visitez notre site Web ([www.simoniz.ca](http://www.simoniz.ca)) ou composez le 1 866 4SIMONIZ (1 866 474-6664).

**Importé par Trileaf Distribution Trifeuil, Toronto, Canada M4S 2B**



## 11. VUE ÉCLATÉE

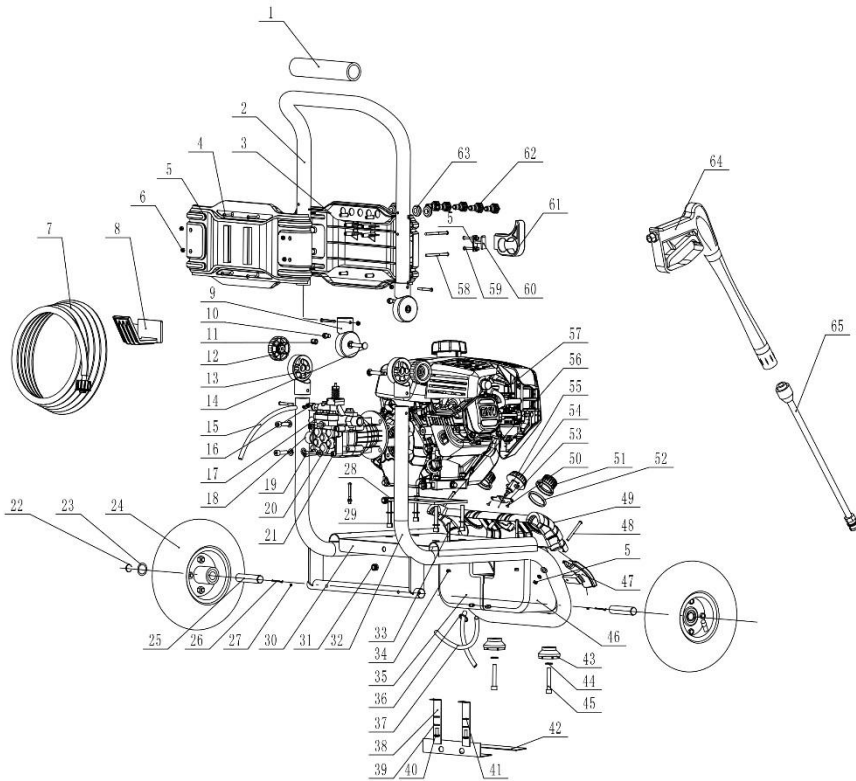

# 26 Vue éclatée

Réf.	Description	Qté
1	Prise en mousse	1
2	Guidon	1
3	Panneau avant	1
4	Vis taraudeuse à tête cruciforme bombée ST4x25	4
5	Panneau arrière	1
6	Écrou de blocage M5	8
7	Tuyau haute pression	1
8	Porte-tuyau	1
9	Joint à rotule supérieur	2
10	Goupille de raccord	2
11	Goupille de position	2
12	Bouton	2
13	Joint à rotule inférieur	2
14	Boulon à collet carré	2
15	Tuyau d'évacuation	1
16	Clapet de surpression thermique	1
17	Pompe à pression	1
18	Raccord d'entrée	1
19	Boulon hexagonal interne M8x25	4
20	Rondelle à ressort 8	4
21	Rondelle 8	13
22	Anneau élastique 16	2
23	Rondelle plate 16	2
24	Roue de 10 po	2
25	Arbre de roue	2
26	Fil à ressort	2
27	Anneau élastique	2
28	Isolateur de moteur	1
29	Boulon hexagonal interne M8x40	4
30	Plaque	1
31	Gaine à fil	1
32	Châssis	1
33	Vis à tête cruciforme bombée M6x45	8
34	Écrou de blocage M6	8
35	Réservoir à détergent (A)	1

Réf.	Description	Qté
36	Rondelle à ressort	5
1-37	Tuyau d'injection (court)	2
2-37	Tuyau d'injection (long)	1
38	Support de réservoir à détergent	1
39	Joint à ressort 5	2
40	Vis à tête cruciforme bombée M5x16	2
41	Rondelle 5	4
42	Coussinet en caoutchouc	1
43	Pied en caoutchouc	2
44	Rondelle pour pied en caoutchouc	2
45	Boulon hexagonal interne M8x45	2
46	Réservoir à détergent (B)	1
47	Étui de pistolet	1
48	Vis à tête cruciforme bombée M5x50	1
49	Panneau de réservoir à détergent	1
50	Vis taraudeuse à tête cruciforme bombée ST4x16	2
51	Joint pour bouteille de détergent	2
52	Bouchon pour bouteille de détergent	2
53	Plaque de fixation de l'interrupteur	1
54	Interrupteur à bouteille de détergent	1
55	Boulon fixe pour interrupteur	1
56	Vis à tête cruciforme bombée M5x42	1
57	Moteur à essence de 6,5 ch	1
58	Vis à tête cruciforme bombée M5x65	4
59	Vis à tête cruciforme bombée M5x40	2
60	Raccord à support	1
61	Porte-pistolet	1
62	Buse 0° (rouge)	1
1-63	Buse 15° (jaune)	1
2-63	Buse 25° (verte)	1
3-63	Buse 40° (blanche)	1
4-63	Buse à détergent (noire)	1
5-63	Rondelle pour buse	5
64	Pistolet	1
65	Lance	1